

*İşiniz için en doğru adres ve en doğru çözüm!*

- KİMYASAL GÜBRE TESİSLERİ,
- ORGANOMİNERAL GÜBRE TESİSLERİ,
- SUSUZLASTIRMA,
- KOMPOST ÜRETİMİ,
- ÖZEL TASARIM VE İMALATLAR,

# KIRICILAR VE DOZAJLAMA

SAĞLIKLI GRANÜL ELDE ETMEK İÇİN ORGANOMİNERAL BİLEŞENLERİ KIRICI(ÖĞÜTÜCÜ) MAKİNELERİNE KONVEYÖR YARDIMI İLE AKTARILIR. (DAP, ÜRE VE KOMPOST) UYGUN REÇETE VERİLERİNE GÖRE, MALZEME ORANLARI DOZAJLAMA ÜNİTESİNDE BELİRLENİR. UYGUN VE HOMOJEN KARIŞIM İÇİN, KONVEYÖR YARDIMI İLE KARIŞTIRICIYA AKTARILIR. %85  
KM

# GRANÜL ÜRETİM HATTI

GRANÜL, ÜRETİM HATTINDA BULUNAN MAKİNELERDEN GEÇEREK YAPILIR. NEM ORANI DÜŞÜK OLAN DOZAJLANMIŞ ÜRÜNLER GRANÜLATÖR MAKİNESİNE AKTARILIR. GRANÜL OLUŞABİLMESİ İÇİN AYRICA ÜRÜN NEMLENDİREREK UYGUN GRANÜL ELDE EDİLİR. GRANÜLATÖR MAKİNESİNDE ÜRÜN GİRİŞ KISMINDA OTOMATİK OLARAK NEMLENDİRME YAPILMAKTADIR. %70-75KM OLARAK KURUTUCUYA AKTARILIR. GRANÜLATÖRDE OLUŞMUŞ GRANÜLLERİ MUHAFAZA VE BÜYÜMESİNİ ÖNLEMELİK İÇİN KURUTUCU İÇ KANATLAR ŞAYESİNDE DARBE ÇEKİÇLER YARDIMI İLE SAĞLAM VE TOK GRANÜL KURUTULARAK SOĞUMASI İÇİN SOĞUTUCUYA AKTARILIR. GRANÜL OLUŞUMU ŞERTLİĞİ VE SAĞLAMLIĞI SOĞUTUCU ÇIKIŞINA KADAR DEVAM EDER. SOĞUTUCU İÇ KANAT VE DARBE ÇEKİÇLER SAYESİNDE GRANÜL ELDE EDİLİR. KONVEYÖR YARDIMI İLE ROTARY ELEĞE AKTARILIR. ROTARY ELEK BOYUTLANDIRMA YAPARAK 2MM VE 4MM OLARAK TORBALAMA VE PAKETLEME MAKİNESİNE AKTARIR. ÜRÜN NEM ORANI % 4-5 OLARAK PAKETLENİR.

ELEK ALTI VE ELEK ÜSTÜ ÜRÜN KONVEYÖR BANT YARDIMI İLE GERİ DÖNÜŞ KIRICISINA AKTARILARAK ÜRETİM HATTINA ULAŞTIRIR.

## GRANÜL ÜRETİM HATTI

- 01- KONTROL VE KUMANDA ODASI
- 02- BESLEME BUNKERİ
- 03- GRANULATÖR BESLEME KONVEYÖRÜ
- 04- ROTARY GRANULATÖR
- 05- KURUTUCU BESLEME KONVEYÖRÜ
- 06- ROTARY KURUTUCU
- 07- SICAK HAVA JENERATÖRÜ
- 08- BALTUR BRÜLÖR
- 09- KURUTUCU ALT KONVEYÖRÜ
- 10- SOĞUTUCU BESLEME KONVEYÖRÜ
- 11- ROTARY SOĞUTUCU
- 12- ELEK BESLEME KONVEYÖRÜ
- 13- ROTARY ELEK
- 14- ELEK ALTI ÜRÜN KONVEYÖRÜ
- 15- SON ÜRÜN KONVEYÖRÜ
- 16- ELEK ÜSTÜ ÜRÜN KONVEYÖRÜ
- 17- PAKETLEME BESLEME KONVEYÖRÜ
- 18- ÜRÜN PAKETLEME
- 19- KURUTUCU VE SOĞUTUCU BACALARI
- 20- KURUTUCU EMİŞ BORUSU
- 21- İKİLİ SIKLON
- 22- SIKLON EMİŞ BORUSU
- 23- KURUTUCU EMİŞ FANI
- 24- SALAMURA TANKI
- 25- SOĞUTUCU EMİŞ FANI
- 26- SIKLON EMİŞ BORUSU
- 27- SOĞUTUCU SIKLONU
- 28- SOĞUTUCU EMİŞ BORUSU
- 29- SOĞUTUCU ÜFLEME BORUSU
- 30- SOĞUTUCU ÜFLEME FANI
- 31- ELEK EMİŞ FANI
- 32- ELEK SIKLONU
- 33- ELEK EMİŞ BORUSU
- 34- KURUTUCU SEKONDER FANI

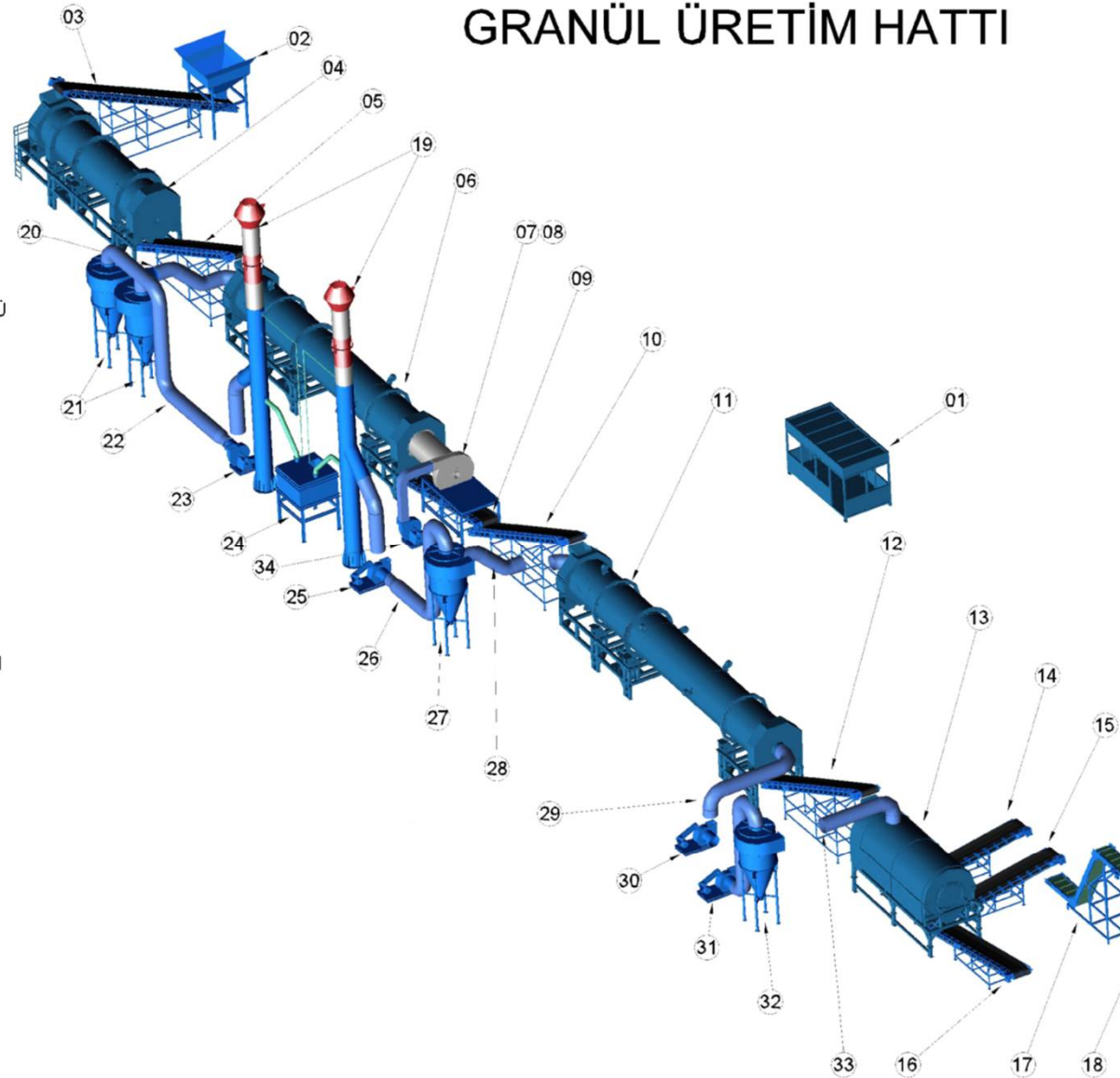

## (ÖĞÜTÜCÜLER) KIRICILAR SİSTEMİ

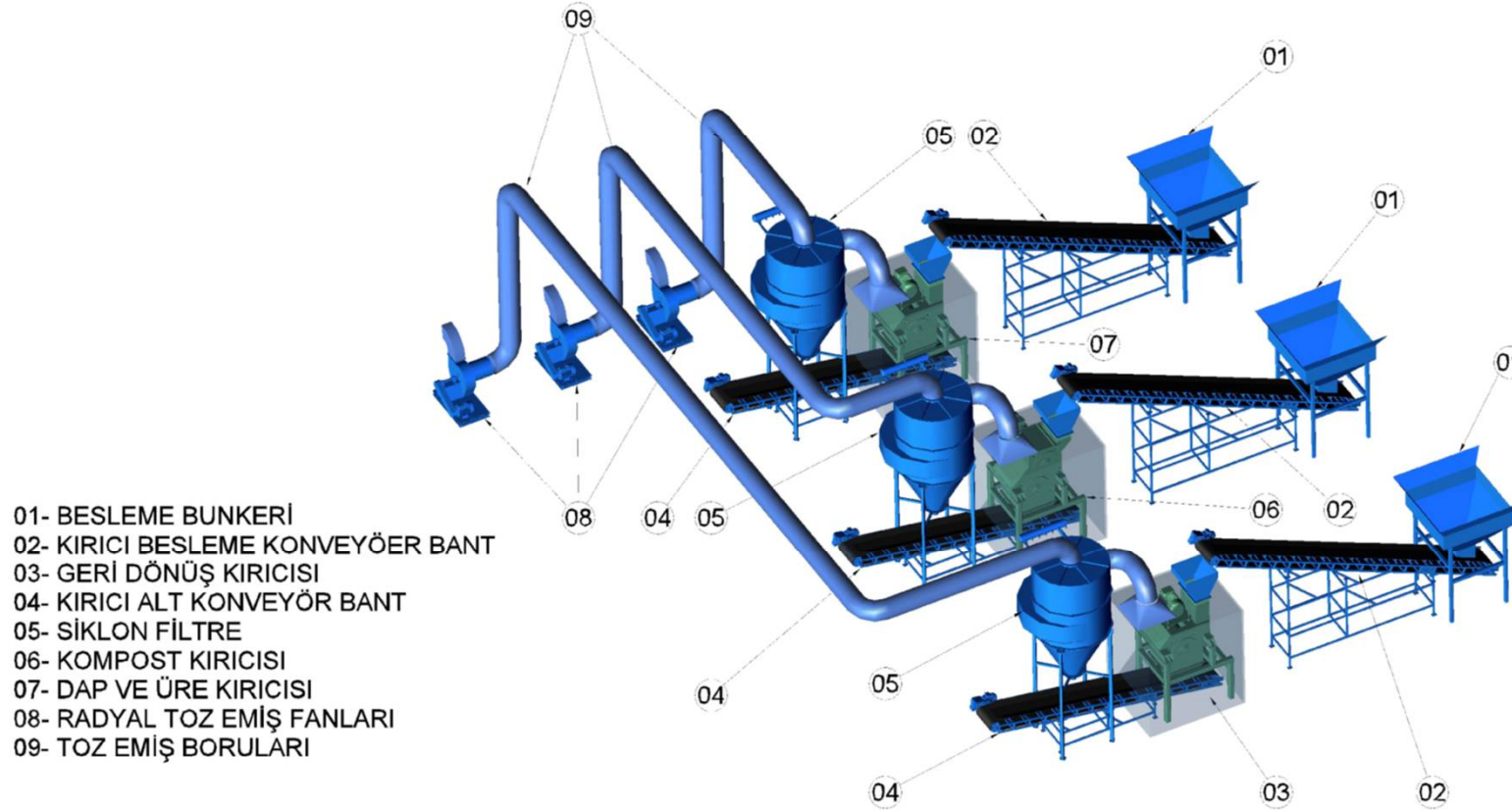

## KOMPOST KRICI SET (ÖĞÜTÜCÜ)

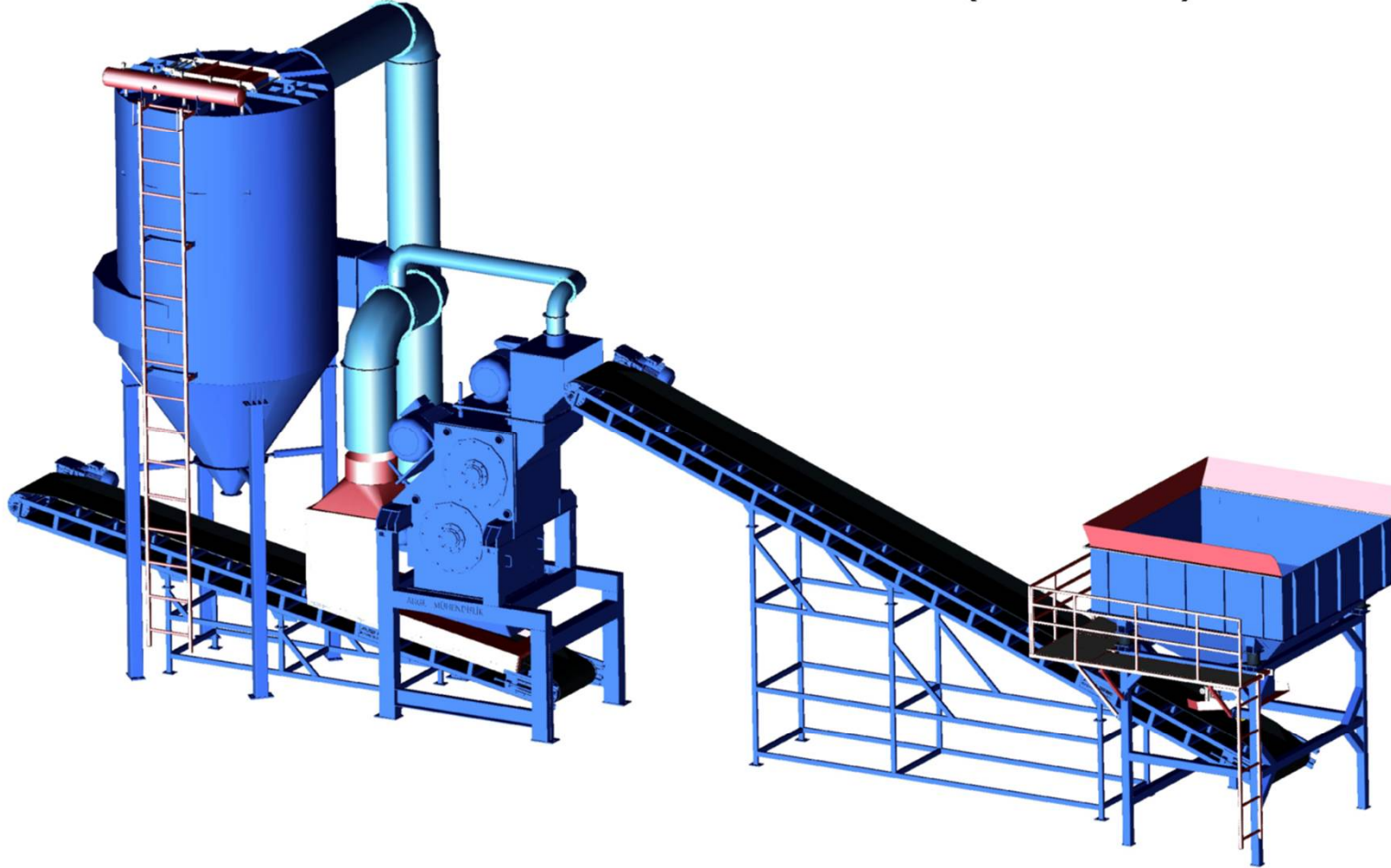



# KIRICI SET (ÖĞÜTÜCÜ)

## DAP KIRICISI

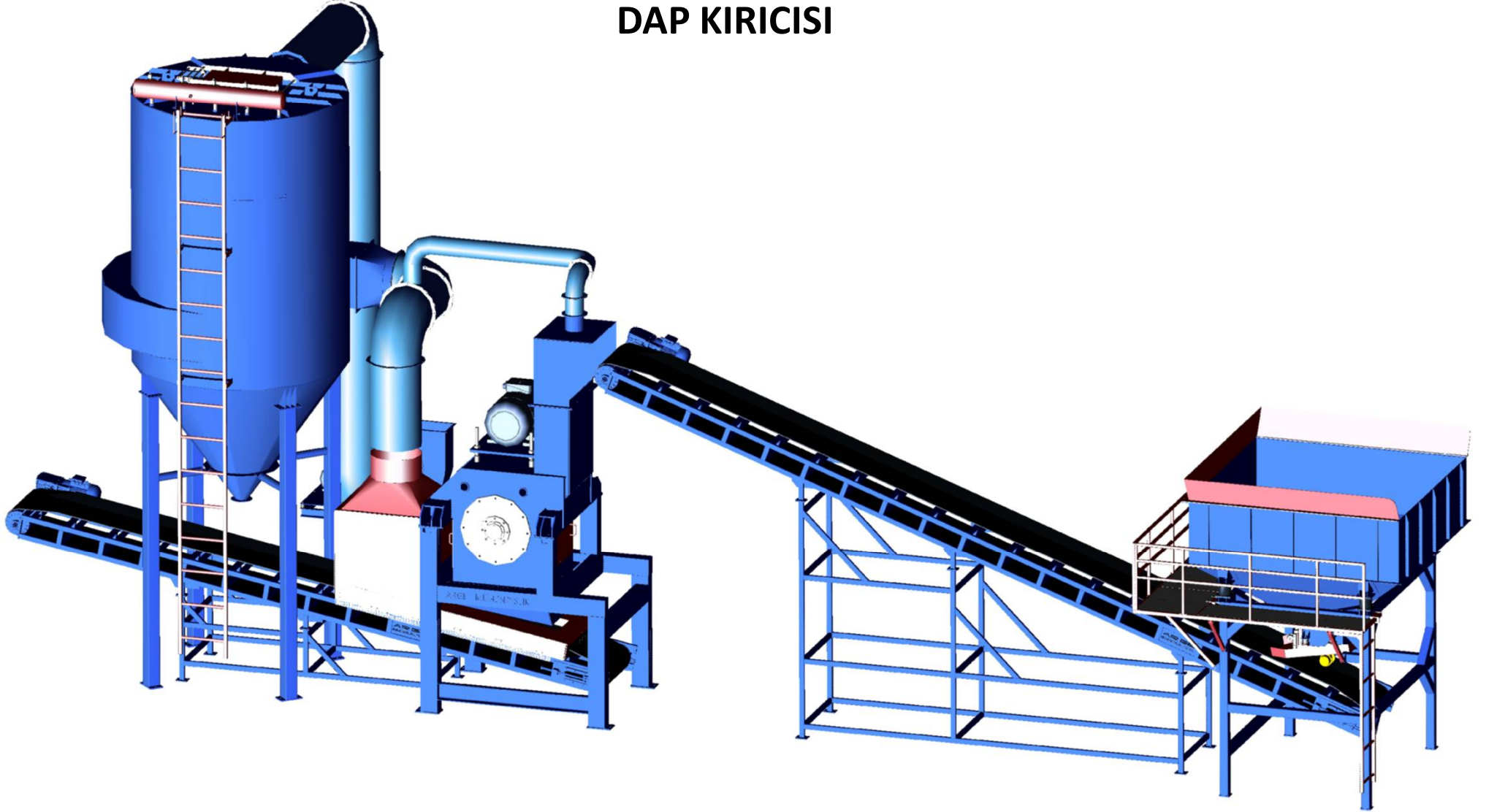

## KIRICI SET (ÖĞÜTÜCÜ) ÜRE KIRICISI

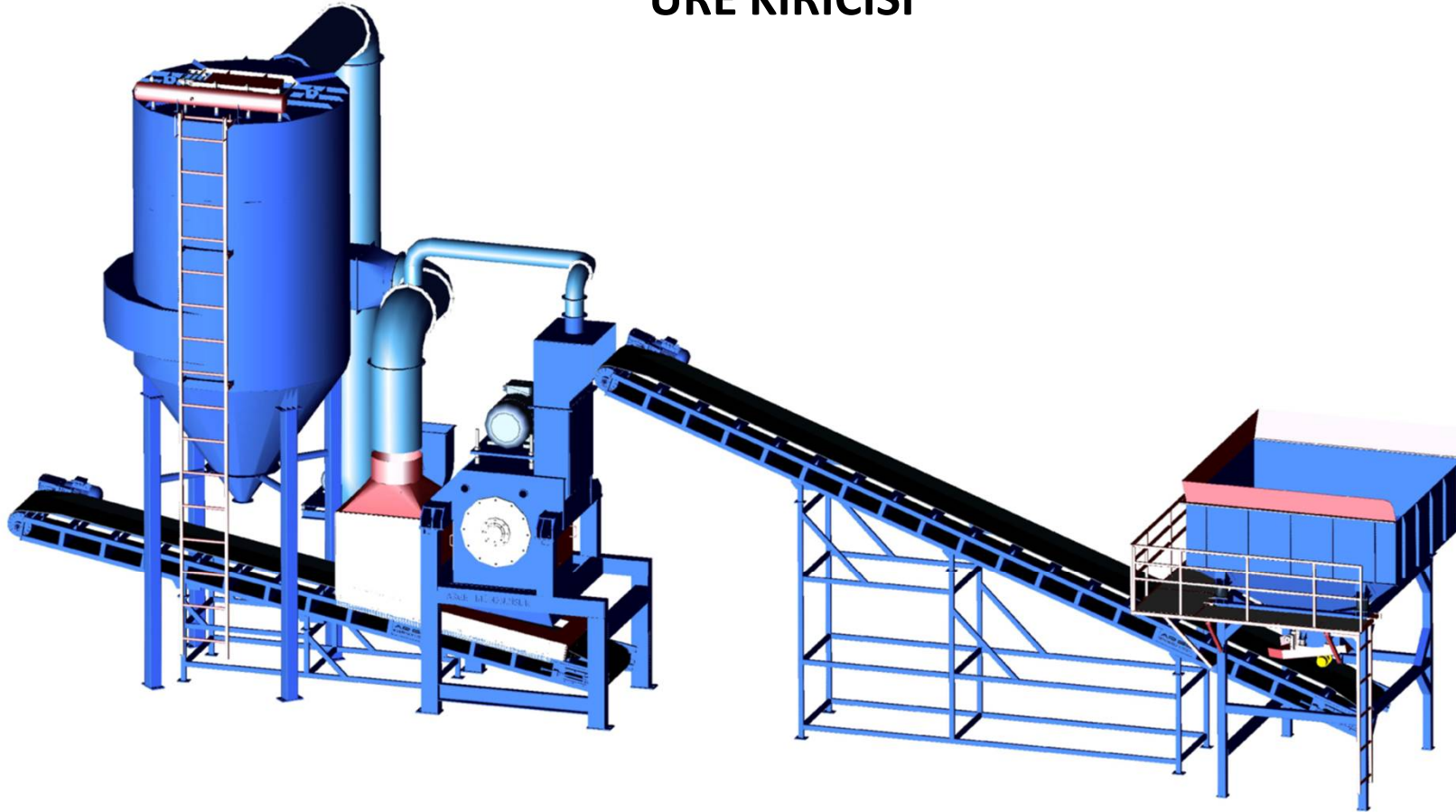



# KIRICI SET (ÖĞÜTÜCÜ) GERİ DÖNÜŞ KIRICISI

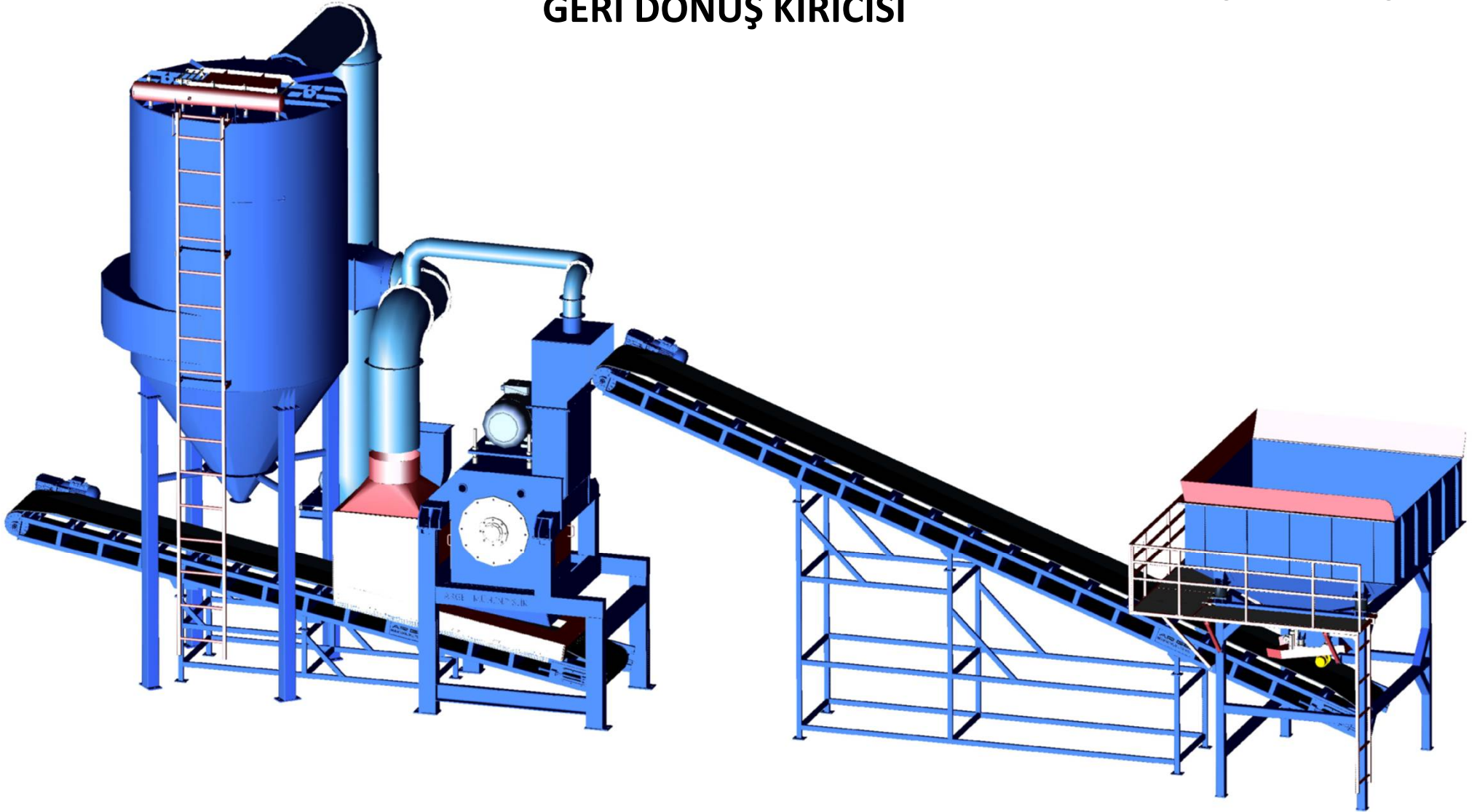

# DOZAJLAMA

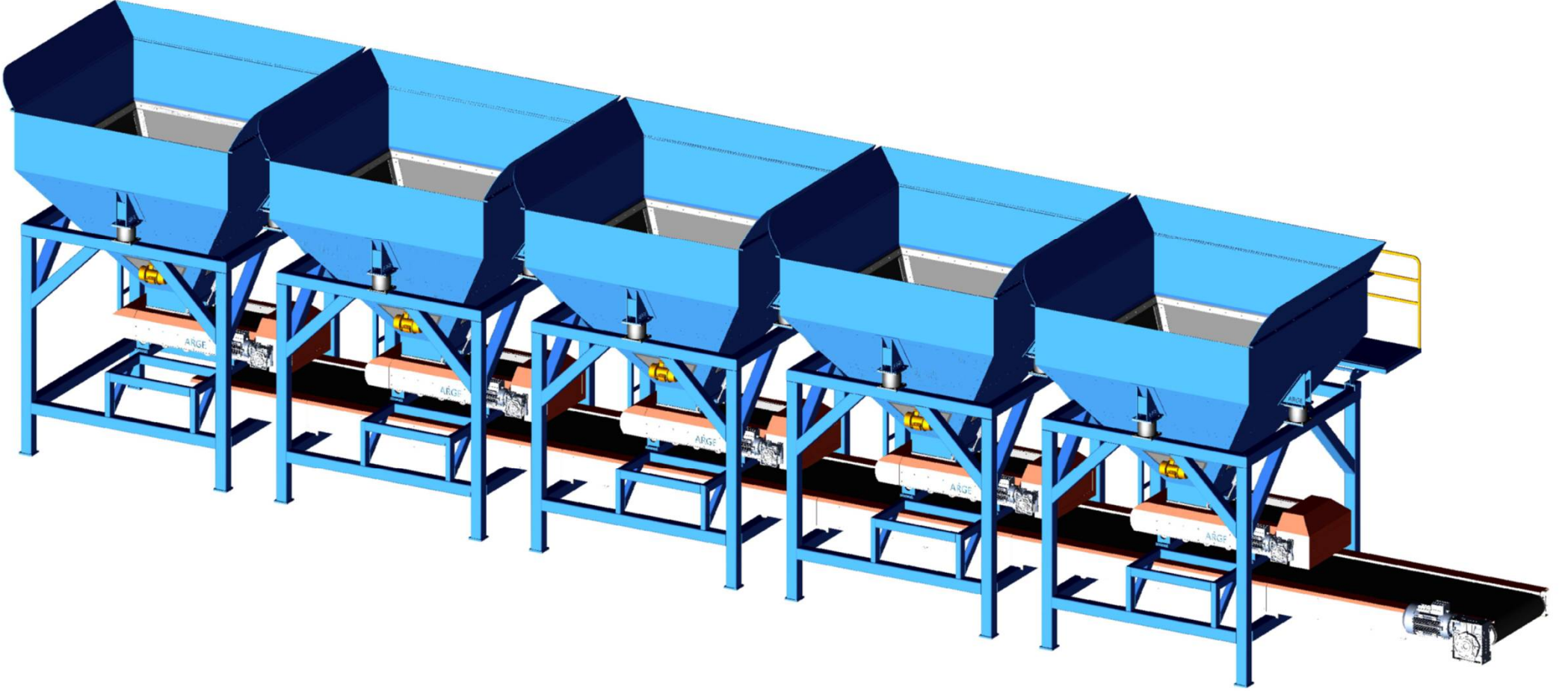

ÜRÜN TAŞIMA KONVEYÖRÜ  
DÜZ BANT



## ÜRÜN HARMANLAMA KARIŞTIRICI

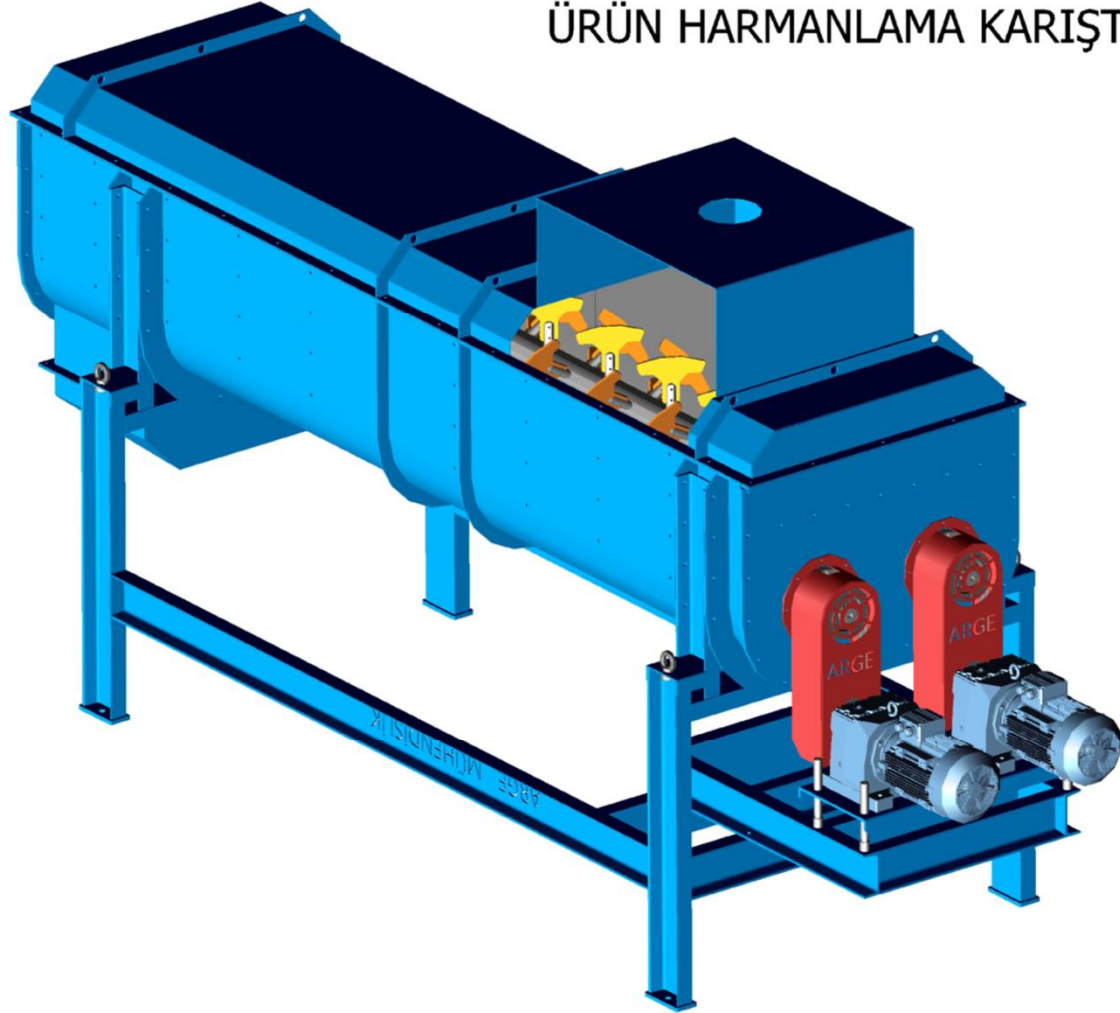



# BESLEME BUNKERİ

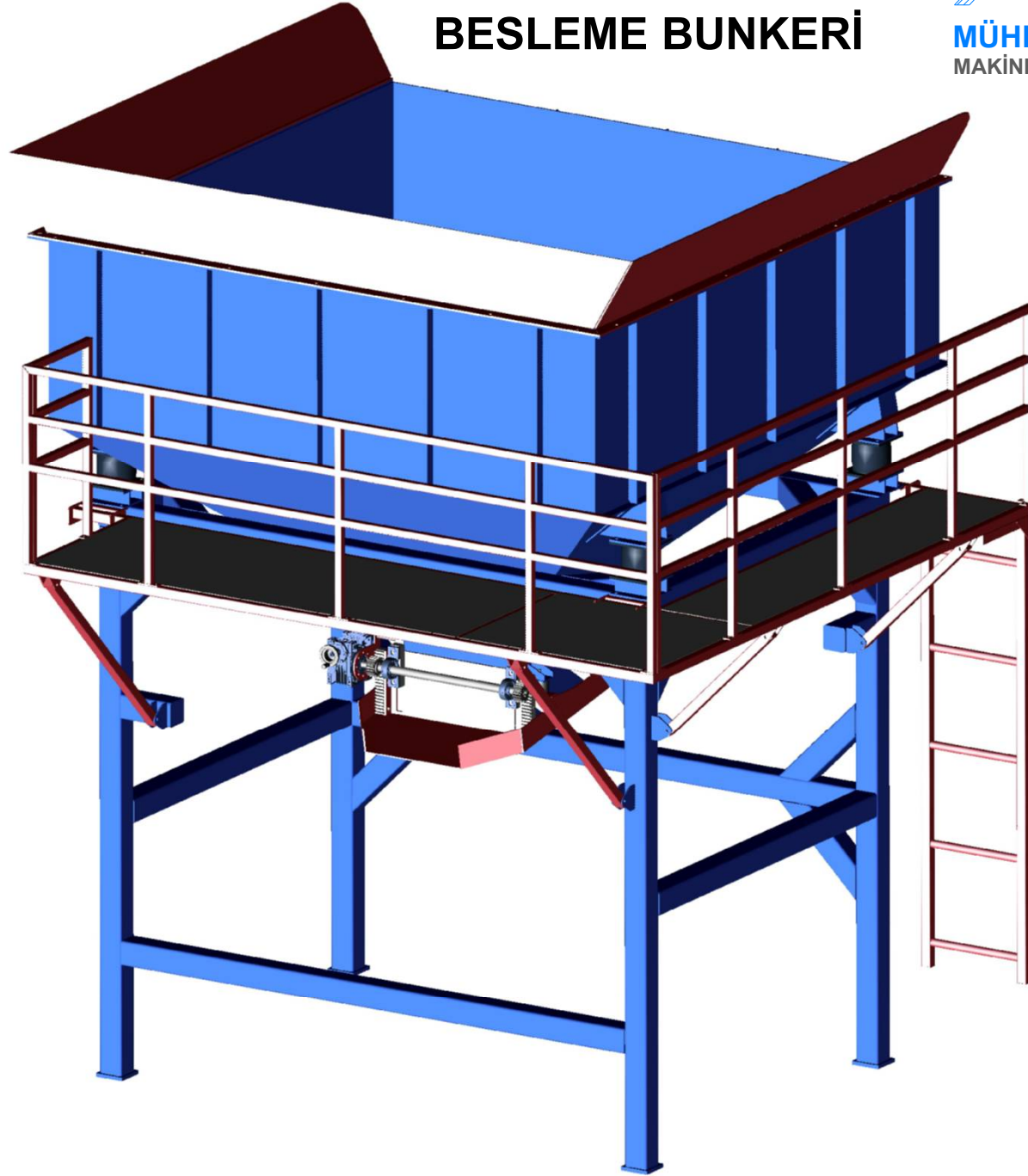

**ÜRÜN TAŞIMA KONVEYÖRÜ**  
**LADES BANT**

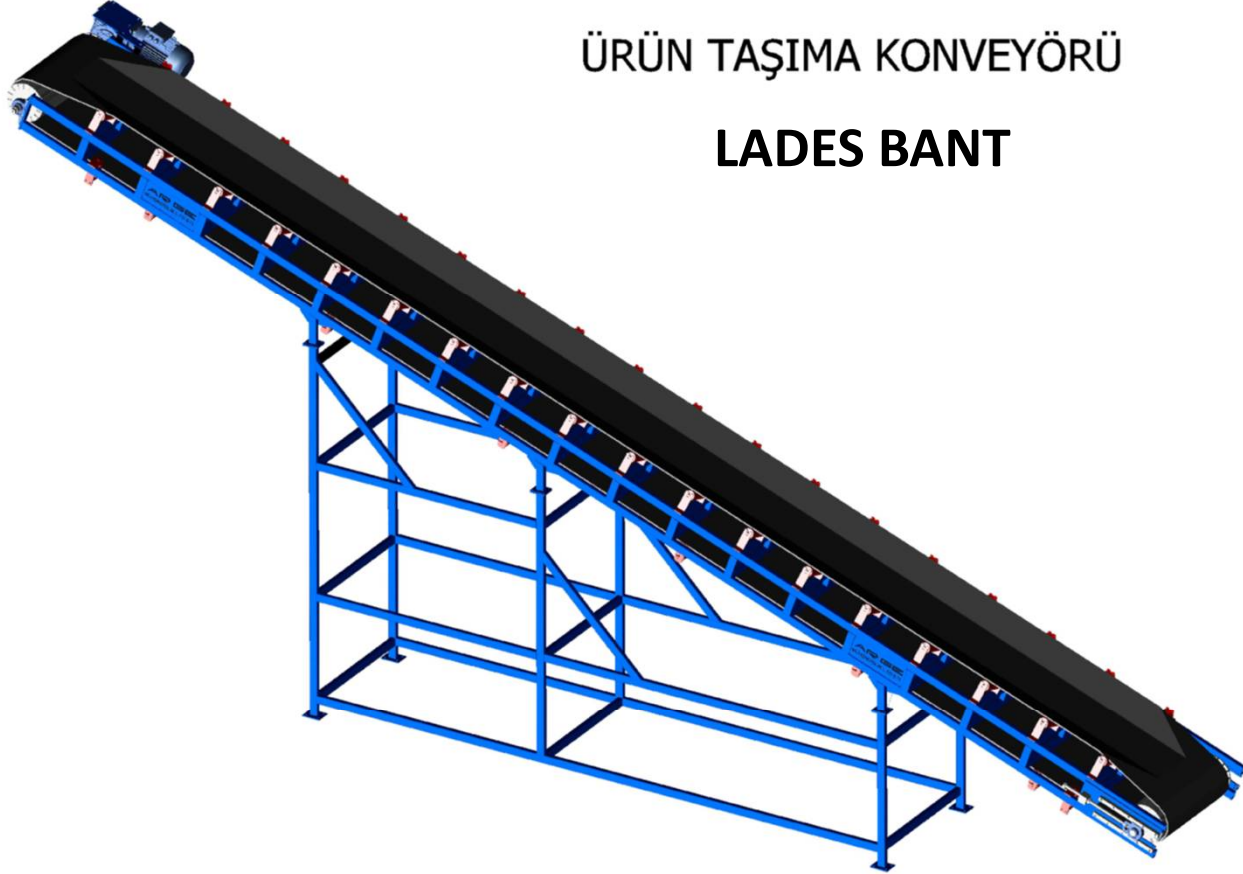



## ROTARY GRANULATOR

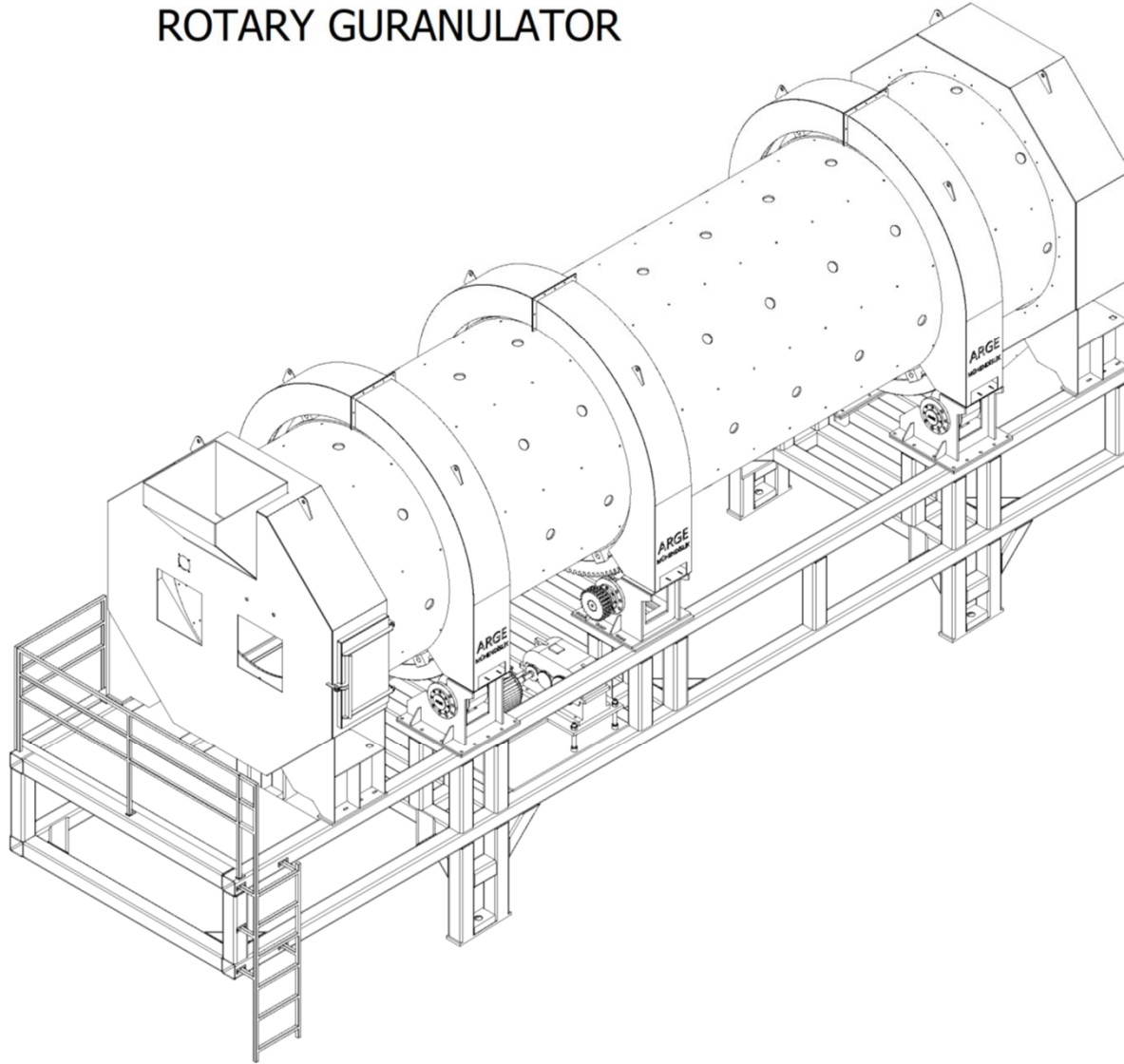

## ROTARY KURUTUCU

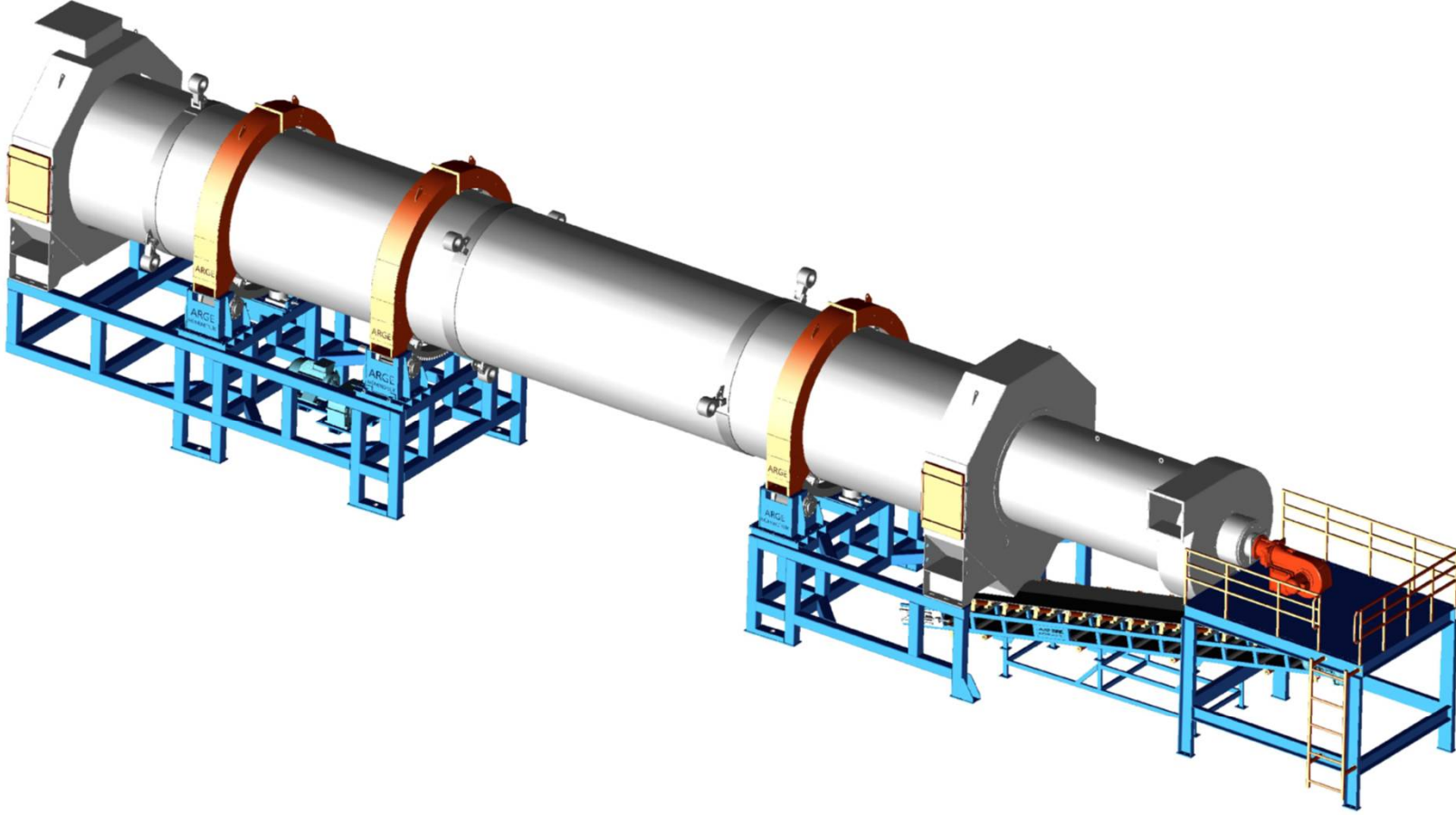

## ROTARY SOĞUTUCU

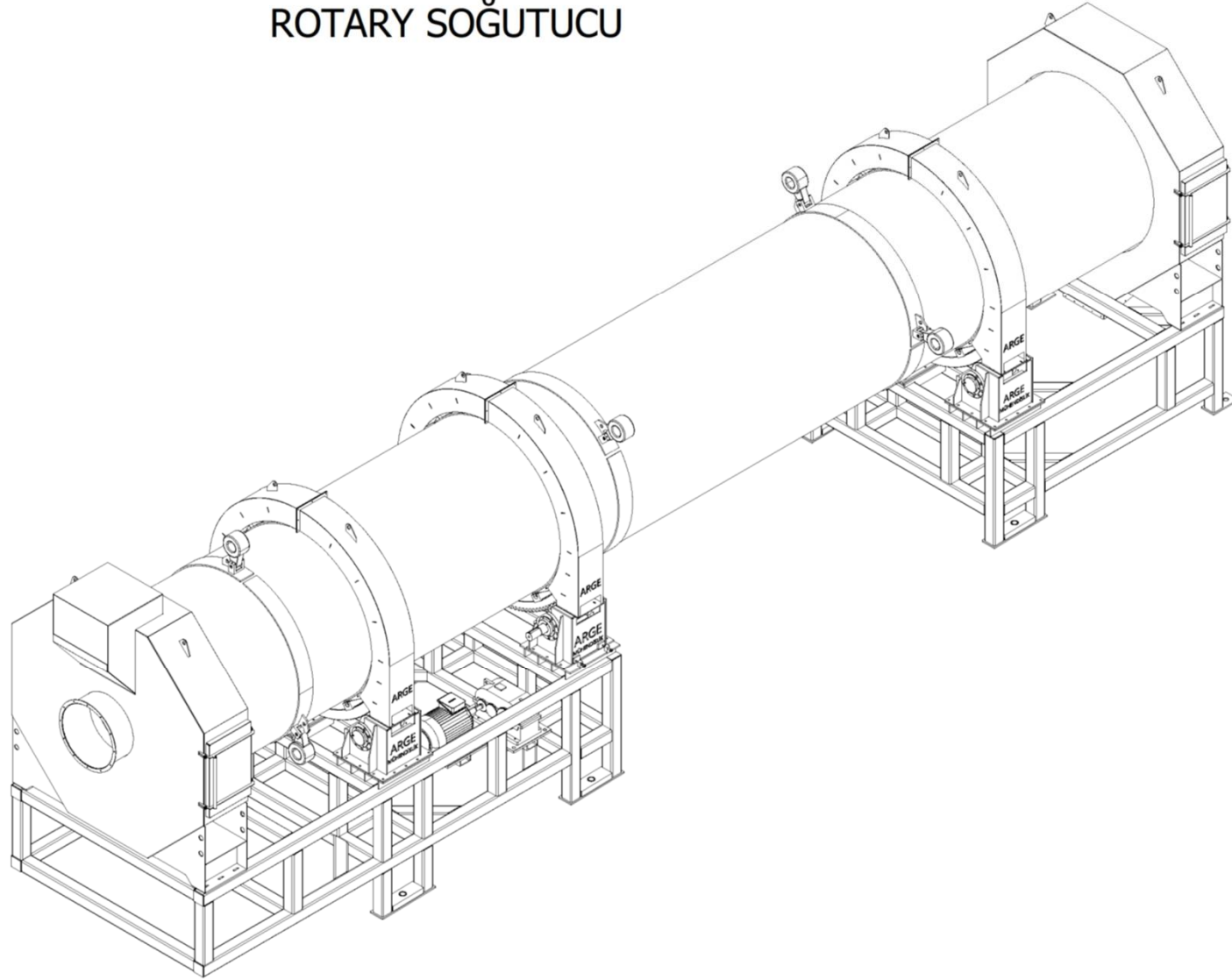

Kaplama Granulator Tambur

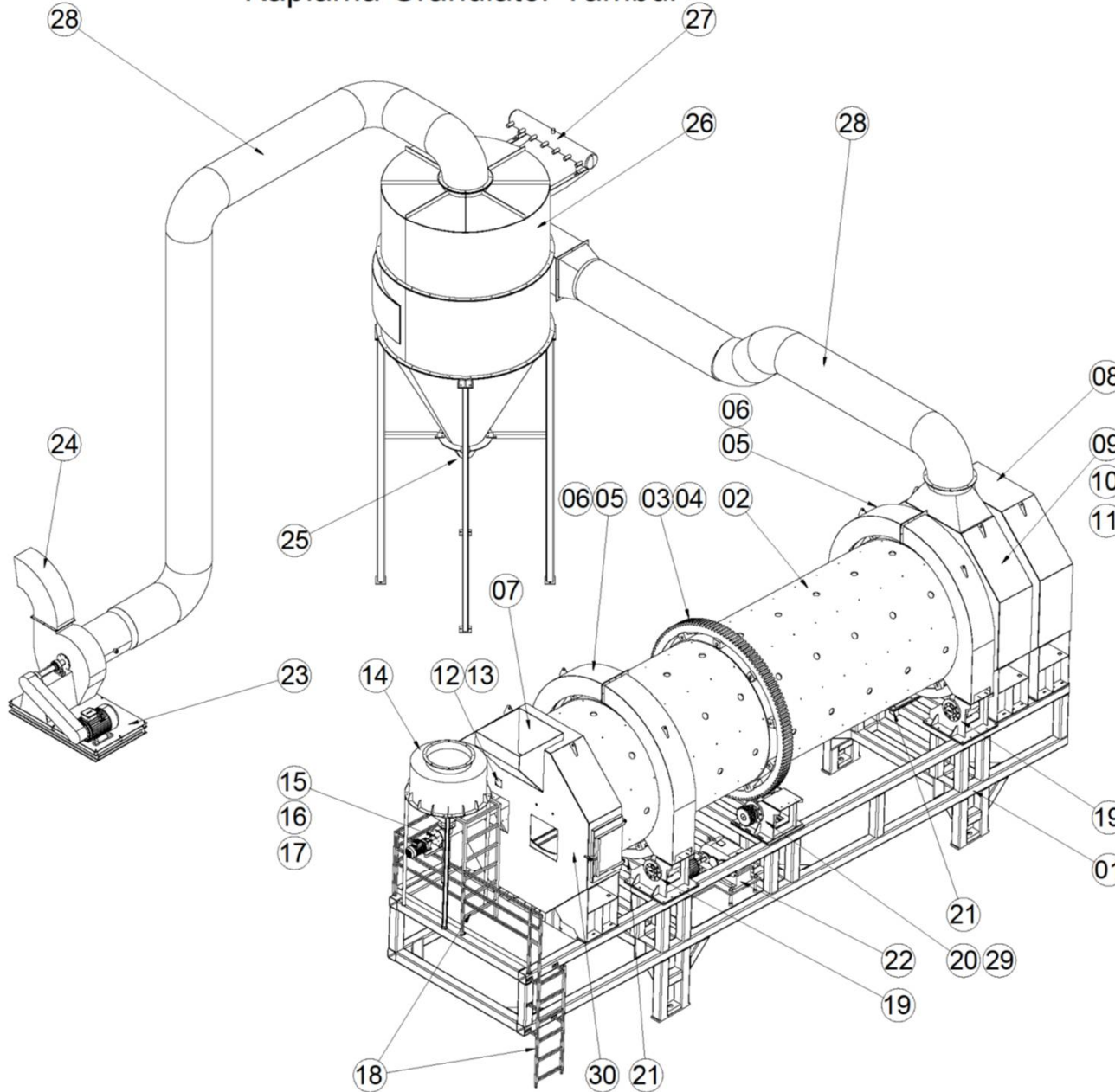

- 01- ANA ŞASE
- 02- GRANULATOR GÖVDESİ
- 03- TAHRİK DİŞLİ VE SABİTLEME PAPUÇLARI
- 04- DİŞLİ MUHAFAZASI
- 05- RİNG VE SABİTLEME PAPUÇLARI
- 06- RİNG MUHAFAZASI
- 07- ÜRÜN BESLEME BAŞLIĞI
- 08- ÜRÜN BOŞALTMA BAŞLIĞI
- 09- TOZ EMİŞ BAŞLIĞI
- 10- ÇİNELEK
- 11- ELEK TEMİZLEME
- NOZULLARI VE SELONAİD VALFLER
- 12- NEMLENDİRME SİSTEMİ
- 13- NEM VE HAVA NOZULLARI
- 14- TOZ ÜRÜN HAZNESİ
- 15- TOZ KAPLAMA SİSTEMİ
- 16- BESLEME HELEZONU
- 17- TOZ VE HAVA NOZULLARI
- 18- PLATFORM VE MERDİVEN
- 19- KALE TEKER VE YATAKLAMA
- 20- PİNYON DİŞLİ VE YATAKLAMA
- 21- STOPER VE YATAKLAMA
- 22- TAHRİK ÜNİTESİ VE MOTOR REDÜKTÖR
- 23- TOZ EMİŞ FANI
- 24- İZGARALI DAVLUMBAZ
- 25- HÜCRE TEKERİ (HAVA KİLİDİ)
- 26- SİKLON FİLTRE
- 27- SELONAİD VALF VE PATLAÇLAR
- 28- EMİŞ BORU DİRSEK VE ADAPTÖRLER
- 29- ZİNCİR MUHAFAZASI

## SICAK HAVA JENERATÖRÜ

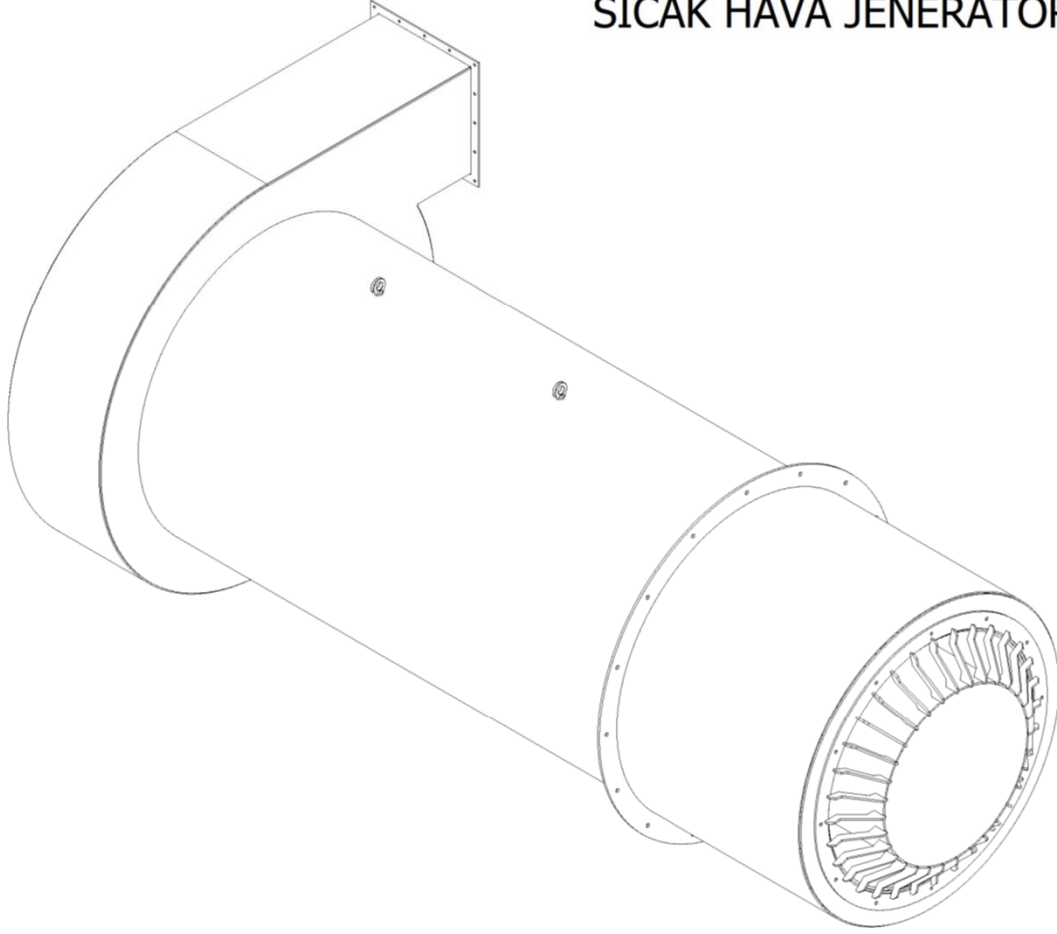

## ROTARY ELEK

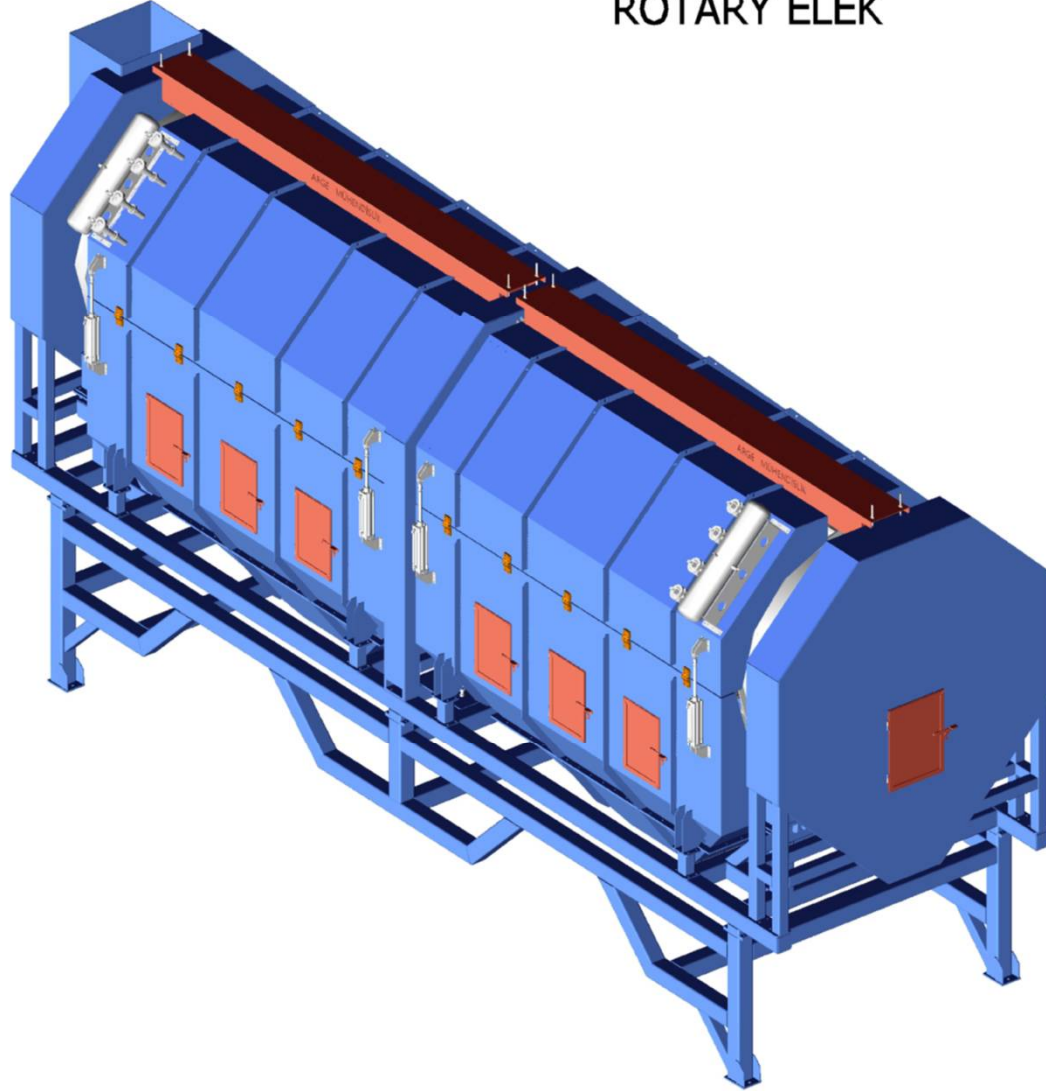



SİKLON

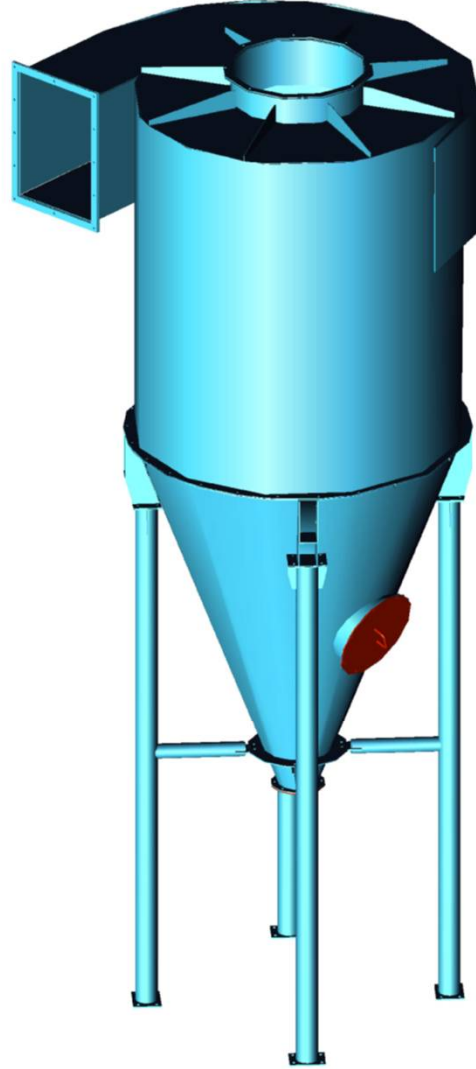

İKİLİ SİKLON

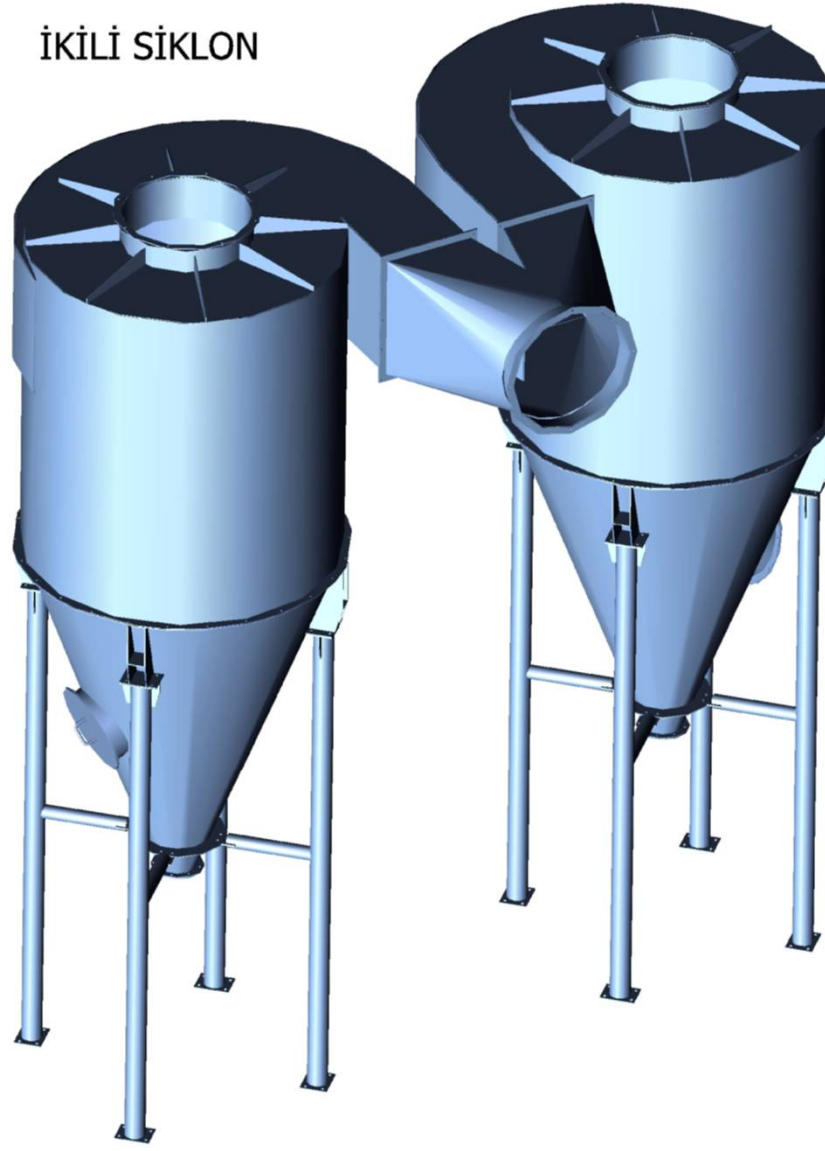

## YIKAMALI BACA SİSTEMİ

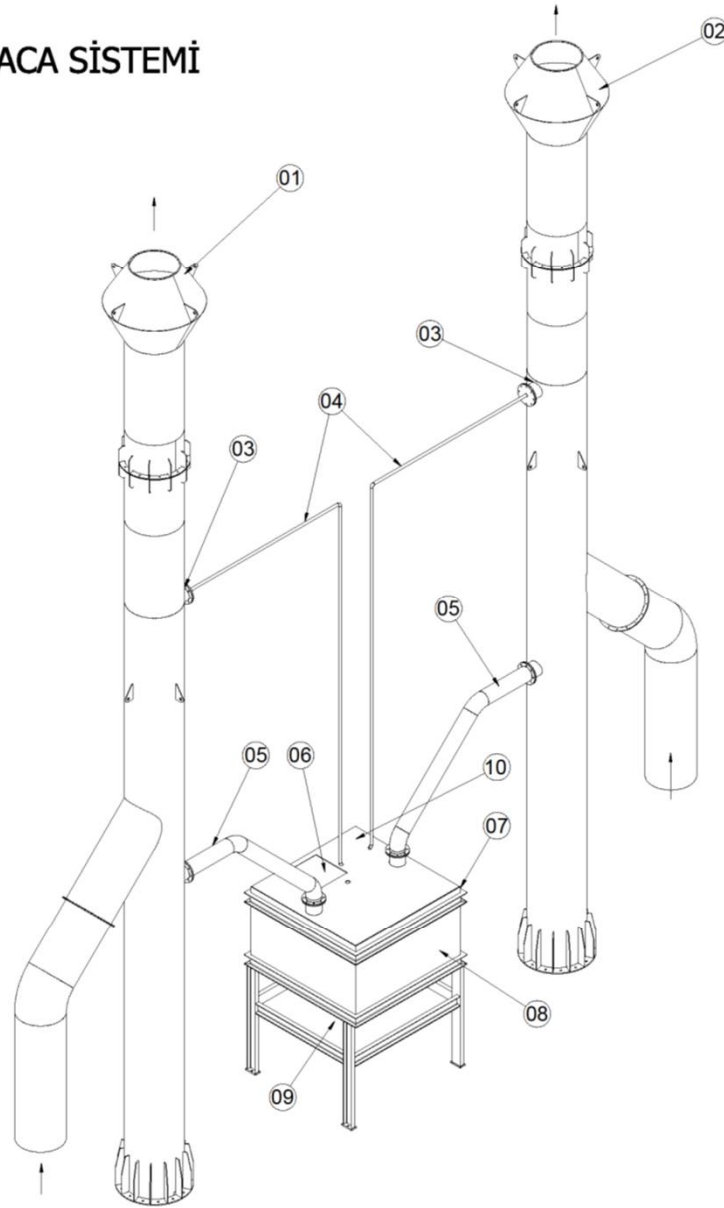

- 01- KURUTUCU BACASI
- 02- SOĞUTUCU BACASI
- 03- ŞEMSIYE NOZUL
- 04- SU BASMA BORUSU 1"
- 05- GERİ DÖNÜŞ BORUSU 8"
- 06- BAKIM KAPAĞI
- 07- SEVİYE GÖSTERGESİ 1/2"
- 08- SALAMURA TANKI 4M<sup>3</sup>
- 09- DÖKÜŞ VANASI 5"
- 10- SU POMPASI STANDART 4KW 20M<sup>3</sup> /h

FIRFIRLI Z KONVEYÖR BANT  
(PAKETLEME BESLEME)



## DOLUM VE TORBALAMA MAKİNESİ

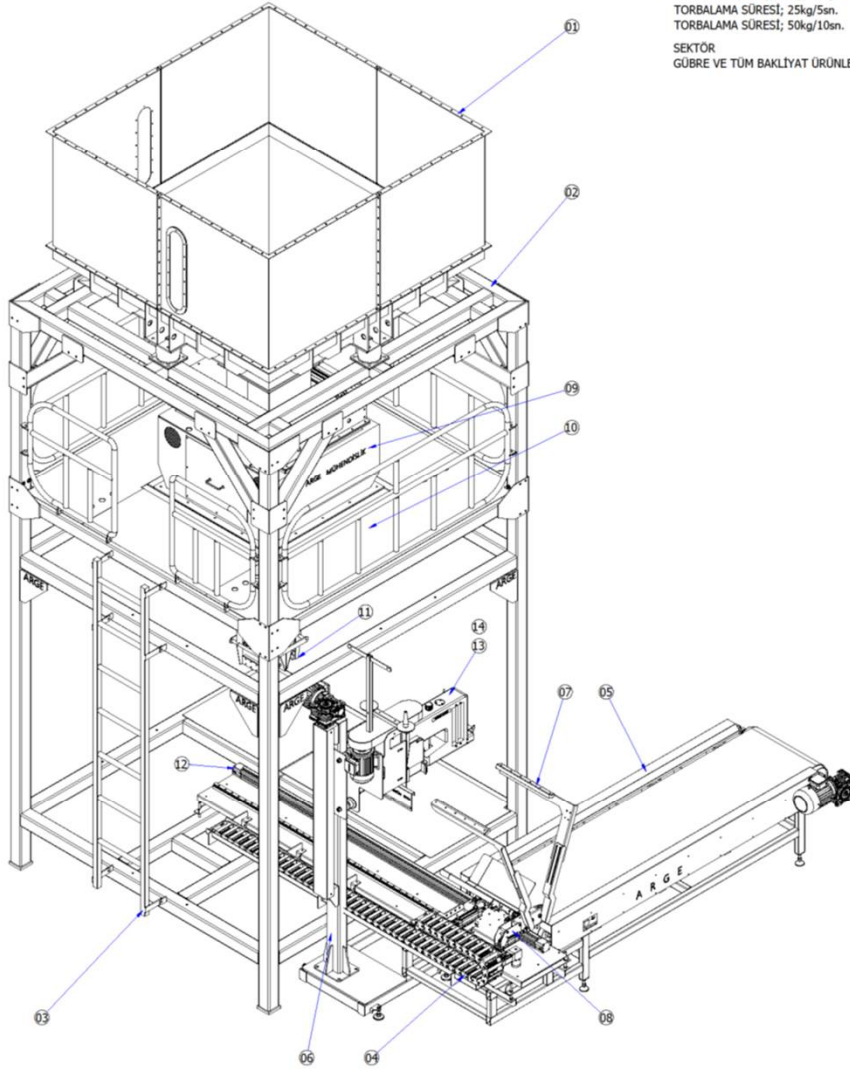

TORBALAMA; 10kg, 25kg, 50kg  
TORBALAMA SÜRESİ; 25kg/5sn.  
TORBALAMA SÜRESİ; 50kg/10sn.  
SEKTÖR  
GÜBRE VE TÜM BAKLIYAT ÜRÜNLERİ

- 14- GÜÇ VE KUMANDA PANOSU 12" KULLANICI EKRANI
- 13- DİKİŞ MAKİNESİ ÇİFT İPLİK NEWLONG DS-9C
- 12- SERVO MOTOR KONTROLLÜ LİNER ÜNİTE STROK 2300mm
- 11- TORBA DOLUM HAZNESİ 316 PASLANMAZ
- 10- TARTIM ÇİFT HAZNELİ TARTIM HASSASİYETİ 0.001 316 PASLANMAZ
- 09- ELEKTRONİK KONTROLLÜ KLAPELER 316 PASLANMAZ
- 08- TORBA DÖVİRME MEKANİZMASI
- 07- TORBA ALMA MEKANİZMASI VE KOLLARI
- 06- DİKİŞ MAKİNESİ SÜTUN TEZGAHI
- 05- TORBA UZAKLAŞTIRMA KONVEYÖRÜ
- 04- MAFSALLI KABLO TAŞIYICI
- 03- MERDİVEN, PLATFORM VE KORKULUK
- 02- TAŞIYICI ŞASE
- 01- 6m3 KAPASİTELİ BUNKER, VİBRASYON LASTİĞİ VE VİBRO MOTORULU